

Premium Quality

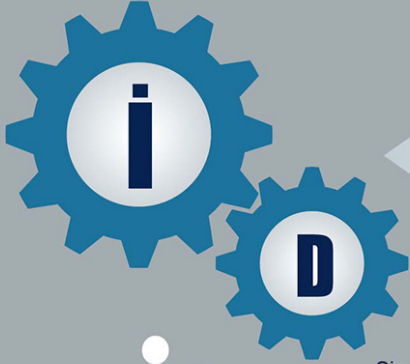

Since 1977

# ikiler Deri Makinaları



## Leather Machinery

We complete you

Yeni Sistem  
Merkez Üstü  
Kürk Dolabı

[www.ikilerderimakinalari.com](http://www.ikilerderimakinalari.com)



1977'den bugüne faaliyetlerini sürdüren İkiler Deri Makinaları adıyla kurulmuş olan şirketimiz, yurt içi ve yurt dışına açılmış olup özellikle yurt dışında önemli firmaların yanında yer almıştır.

Firmamız olarak ahşap deri işleme dolabı ve ahşap pervane ile bu işe başlamış iken, ilerleyen çağ ve yeni oluşan teknoloji ile deri işlentisinde önemli yeri olan merkez üstü kürk boyama dolabı ve 15-20 tonluk büyükbaş makinalarla ürün ve satış yelpazemizi geliştiriyoruz.

İkiler isminin bu markaya verdiği güven ve müşterilerimizden aldığımız destekle günden güne büyümeye devam ediyor ve herkes tarafından tercih edilir duruma geldik.

Deneyimli personellerimizle büyük işlere imza atıyor, bu firmanın ismini daha ilerilere taşıyabilmek adına devamlı çalışıyoruz.

Bizim ilke edindiğimiz müşteri memnuniyeti ve saygı, maddi kazançtan önde gelmektedir. Yapmış olduğumuz makineleri müşteri memnuniyeti ve firmamızın güvencesi ile yurt içi ve yurt dışına göndermeye devam ediyoruz.

Göstermiş olduğumuz kalite ve güvenle, deneyimli personellerimizle işlerimize devam etmekteyiz.

İkiler Deri Makinaları bir aile kuruluşudur.



# WOODEN DRUMS FOR FUR DYEING/RETANNING

Kürk Retenaj

Boyama

13 t / 18 t

1 t / 2 t / 3 t



## Teknik Bilgi

- En belirgin avantajı yükleme kapasitesi, diğer sistemlere göre iki kat fazla yükleme kapasitesine sahiptir. Aynı zamanda, bu su tasarrufu sağlar ve kimyasal güç ve insan tüketimini azaltır. Bu sayede çevre dostu üretim olanağı sağlar.
- Dolap yükleme boşaltma kapakları sürgülü paslanmaz çelik malzemeden imal edilmiştir. Büyük kapak 900x900 boyutunda.
- Akuple dişli çapı 2800 mm, çelik malzemeden imal edilmiştir.
- Yıldız göbek, çapı 2600, malzeme standart çelikten imal edilmiştir.
- Devir hız yaklaşık 6.0 rpm (isteğe göre değişebilir).
- Motor 22 kw / 15 kW.
- İnvertör ve fren sistemi mevcuttur.
- Drenaj sistemi paslanmaz çelikten, her iki tarafta ikişer adet boşaltma vanası bulunmaktadır.
- Dolap yatakları, ağır yataklama şartlarına uygun olarak yüksek kaliteli bronzdan mamuldür. İsteğe göre rulmanlı yataklama da yapılabilir.
- Dolap dışı çember ve gönye sistemi ile kafeslenerek ahşap aksam güçlendirilmiştir.
- Dolap içinde özel paslanmaz malzemeden raf sistemi ve baba ile mekanik hareket sağlanmıştır.
- Dolaba özel elektrik kontrol panelinde hız kontrolü, zaman kontrolü, dolap içi ısı ve soğutma kontrolü, sıvı tonaj kontrolü ve takibi yapılmaktadır.

## Technical Information

- The most obvious advantage is that the loading capacity is double than before, at the same time, it saves water and chemicals, reduces the power and human consumption. It's the real environment friendly products.
- The drum's door Material and style of the door Stainless steel traversing gate, Dimension of the door Size of large door 900x900, size of small door 400x400
- Gearwheel diameter, (modulus)  $\Phi$  2808, m12, Material Standard cast-iron
- Bracket panel, Diameter  $\Phi$  2600, Material Standard cast-iron
- Revolution speed About 6.0rpm (made as request)
- Motor 22kw/15kw, provide hydraulic coupling
- Speed reducer 463 style Specially used in drum, and provide pneumatic brake
- Pinion of the speed reducer Wear-resistant copper gear
- Drain valve All Material are Stainless steel, draining two sides, 2 valves each side
- Main spindle and the bearing ,Main spindle ZG45#, provide 3538 self-aligning bearing
- Outside drum, Cranes  $\Phi$  20x16, transverse brace  $\Phi$  22x6, vertical rod  $\Phi$  20x12, all 45#(Material)
- Drum pile, Wooden drum pile  $\Phi$  76xL(total)420, 10 steps, 5/4crisscross
- Electrical control cabinet, Every drum has a cabinet with functions of pros and cons starting, crawl, controlling total working time, reduced voltage starting and brake lag

ADI / NAME	Toplam Ağırlık Total Weight	Loading (Its) Yükleme (Its)	HIZ / SPEED (rpm)	GÜÇ POWER (KW)
Tabaklama ve Boyama Retanning and Dyeing	18000	8000	3 rpm içinde kademesiz hız değişimi Stepless speed change within 3 rpm	22
Tabaklama ve Boyama Retanning and Dyeing		4000	6 rpm içinde kademesiz hız değişimi Stepless speed change within 6 rpm	22
Tabaklama ve Boyama Retanning and Dyeing	13000	5000	3 rpm içinde kademesiz hız değişimi Stepless speed change within 3 rpm	15
Tabaklama ve Boyama Retanning and Dyeing		2000	8 rpm içinde kademesiz hız değişimi Stepless speed change within 8 rpm	15



Merkez Üstü  
Raf Sistemi

Center Above  
Shelving System

Merkez Üstü Soğutma ve Isıtma Sistemi  
Epicenter Cooling and Heating System



# WOODEN DRUMS LIMING/TANNING/

*Kireçlik / Tabaklama*  
4 t / 5 t / 8 t / 10 t / 15 t



## Teknik Bilgi

- **Ağaç kalınlığı:** Dolap ebadına bağlı olarak firmamız tarafından ayarlanmaktadır.
- **Ağaç cinsi:** Afrika'dan ithal edilen dolap imalatına uygun olarak seçilmiş ve kurutulmuş 1. sınıf Bolongo (Erythrophleum-Ivorense) ağaçlarıdır. İsteğe göre özel getirtilen 1. sınıf fırınlanmış Kızıl Çam olarak da üretilmektedir.
- **Akuple Dişli:** 20-25 mm çelik malzemeden imal edilmiştir. Dolap ebadına göre 2600 mm, 2800 mm, 3000 mm olarak kullanılmaktadır.
- **Yıldız:** 20-25mm çelik malzemeden imal edilmiştir. Dolap ebadına göre göbek çapı 200 mm ile 260 mm arasında değişiklik göstermektedir.
- **Akuple dişli, yıldız ve gönyeler** toplam 80 adet saplama ile bağlanmıştır.
- **Dolap yatakları, ağır yataklama şartlarına uygun olarak yüksek kaliteli bronzdan mamuldür.** İsteğe göre rulmanlı yataklama da yapılabilir.
- **Dolaplarımızda 6 veya 8 koldan karşılıklı olarak 30 mm çapında çelik ve 12-16 takviye bloğu (gönye) ile bağlantılı olarak kafesleme yapılmıştır.**
- **Kafes düzeni M20 çember (isteğe göre) plastik koruyucu ile muhafaza edilmiştir veya epoksi boya ile boyalıdır.**
- **Doldurma ve boşaltma kapağı:** dolap ebadına göre değişiklik göstermektedir. Kapak, yana sürgülü olup, tamamen paslanmaz kromdan mamuldür (CNR-316).
- **Dolabımızın her iki tarafında filtre mevcut olup; boşaltma, 110 mm çapında 4 adet kromdan mamul kapakla gerçekleştirilmektedir.**
- **Dolabımızda kapasiteye uygun baba ve raf sistemi kullanılmaktadır.**
- **Dolabımızın motoru dolabın kapasitesine ve çalışma şartlarına göre tespit edilerek hız kontrol cihazı ile kumanda edilip serbest devir seçeneği elde edilir.**
- **Redüktör:** deri dolaplarına uygun olarak özel üretilmiştir. 2KA 365, 2KA 430, 2KA 480, 2KA 550 VE 2KA 750 yatık ağır tipdir.
- **Dişli kutusunun yapımında kullanılan dişliler 8620 ıslah çeliğinden mamül olup sementeli ve hassas taşlanmış olarak monte edilir. Dişli kutusunda rulman seçeneği FAG ve SKF'dir.**
- **Fener dişli:** yüksek frekanslı bronzdan mamuldür.
- **Bütün dolaplarımızda havalı fren mevcuttur. Fren, disk ve karşı balata sistemlidir.**
- **Elektrik panolarımız:** motor kapasitesine ve çalışma durumuna göre düzenlenir. İleri-geri olarak ve hız kontrol cihazı ile istenilen devirde çalışması sağlanır. Çalışma ikaz sireni ve lamba mevcuttur. Elektrik panosu içerisinde kullanılacak olan malzeme Avrupa menşeli olacaktır (ABB, Telemecanique gibi). Ayrıca PLC sistemi de mevcuttur.
- **Tüm döküm aksamı deri fabrikası şartlarına dayanıklı boya ile ahşap aksam ise koruyucu ve cila kaplıdır.**
- **İş teslimi süresi o anki şartlara göre belirlenir (ağaçların fırınlanmasından dolayı). İş teslimi yerinde çalışır vaziyette olacak şekilde olacaktır.**
- **Fabrika yerindeki beton ve platform işleri alıcı firma, teknik proje ve teknik resimler firmamız tarafından yapılacaktır.**
- **İmalattan kaynaklanan tüm sorunlar 2 yıl garanti kapsamındadır (elektrik motoru ve hız kontrol cihazı kendi imalatçı firması tarafından garanti kapsamındadır).**

MODEL	NAME	TOTAL VOLUME	LOADING (Its)	SPEED (rpm)	POWER (KW)
Φ4.2*4.5	Liming/Tanning	52500	18000	Stepless speed change within 2 rpm	37
Φ4.0*4.0	Liming/Tanning	42600	15000	Stepless speed change within 2 rpm	30
Φ3.5*3.5	Liming/Tanning	28300	8000	Stepless speed change within 3 rpm	22
	Retanning and Dyeing		4000	Stepless speed change within 6 rpm	22
Φ3.0*2.9	Liming/Tanning	17000	5000	Stepless speed change within 3 rpm	15
	Retanning and Dyeing		2000	Stepless speed change within 8 rpm	15

## Technical Information

- The size of  $\phi 4200 \times 4500$  overloading wooden soaking and liming drum and  $\phi 3300 \times 3000$  overloading wooden tanning and dyeing drum. The most obvious advantage is that the loading capacity is double than before, at the same time, it saves water and chemicals, reduces the power and human consumption. It's the real environment friendly products.
- The drum's door Material and style of the door Stainless steel traversing gate, Dimension of the door Size of large door 900x900, size of small door 400x400
- Gearwheel diameter, (modulus)  $\Phi 2808$ , m12, Material Standard cast-iron
- Bracket panel, Diameter  $\Phi 2600$ , Material Standard cast-iron
- Revolution speed About 6.0rpm (made as request)
- Motor 22kw/15kw, provide hydraulic coupling  
Speed reducer 463 style Specially used in drum, and provide pneumatic brake
- Pinion of the speed reducer Wear-resistant copper gear
- Drain valve All Material are Stainless steel, draining two sides, 2 valves each side
- Main spindle and the bearing ,Main spindle ZG45#, provide 3538 self-aligning bearing
- Outside drum, Cranes  $\Phi 20 \times 16$ , transverse brace  $\Phi 22 \times 6$ , vertical rod  $\Phi 20 \times 12$ , all 45# (Material)
- Drum pile, Wooden drum pile  $\Phi 76 \times L$ (total)420, 10 steps, 5/4 crisscross
- Electrical control cabinet, Every drum has a cabinet with functions of pros and cons starting, crawl, controlling total working time, reduced voltage starting and brake lag





# POLYESTER TIPPING PADDLE

*Polyester Hidrolik Pervane*  
5.000L / 8.000L / 10.000L / 15.000L



## Teknik Bilgi

- Polyester gövde; fiber glas takviyeli ısıya, mekanik etkiye, asitlere ve bazlara mukavim özel malzeme ile yapılmıştır. Gerekli terlerin polyes-ter muhafazaya alınmış metal şase vardır.
- Döner pervane; altı kanatlı pervane sistemlerinin kanatları tropik sert ağaçlardan seçilmiştir. Kanatların yerleştiği şaft ve tutucu çelik tablalar polyester koruyucu kaplanmıştır. İki devirli güçlü motor-redüktör sistemi ile donatılmıştır.
- Komple otomatik hidrolik boşaltma pervane sistemi; iki çelik ayak üzerinde oynar şekilde askıda durur. Ayakların tepe noktalarından geçen eksen üzerinde oynar mafsallar vasıtası ile boşaltma gerçekleşir.
- Boşaltma gövdenin iki yanında ter alan hidrolik pistonlar ile gerçekleşir.
- Süzgeç; gövdenin tabanında bulunan ağaç ızgara, süzgeç vazifesi görür ve yine tropik ağaçlardan seçilmiştir. Yüzeyleri pahı kırılmış ve yumuşatılmış olup işleni sürecinde derilere zarar vermez.
- Su boşaltma; buhara ve ısıya dayanıklı ağır tip hizmet vanalarıdır.
- Sistemin elektrik panosu üzerindedir.
- Arzuya göre ısıtma ve termostatlı ısı kontrol sistemi ilave edilir.

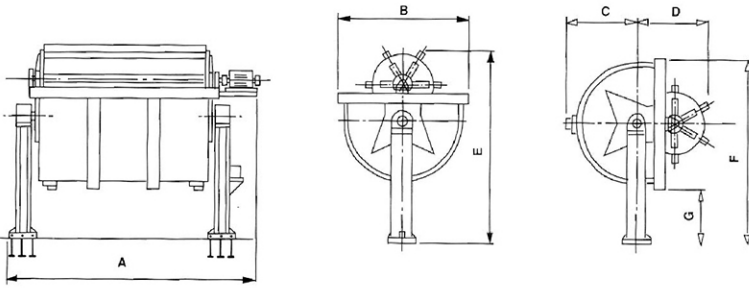

## Technical Information

- Polyester body is rainforced and produced by special materials that is enduring to the mechanic effect acids and bases
- The metal parts which contacted with water are kepted by polyester. The paddle whell wings and filter are selected from tropic and hard IRAKO tree.
- It hangs on two steel legs with unstable position.
- By the hydraulic pistons that are at the two sides ,emptying and filling can be easily realized.
- The electric panel is on the machine the heating controll system can be added when you want.
- The water empties with two valves which directed from control panel when the operation ended.
- Drain; steam and heat-resistant strong valves. According to the desired heating and thermostat temperature control system is added.

Capacity (Liter)	5000	8000	10000	15000
A (mm)	3371	4141	4791	5191
B (mm)	2491	2489	2491	2821
C (mm)	1469	1471	1471	1571
D (mm)	1041	1041	1041	1399
E (mm)	3421	3419	3421	3861
F (mm)	3646	3646	3644	3891
G (mm)	1156	1156	1154	1071
Motor (KW)	3	4	5,5	7,5
Hydraulic Motor (KW)	1,5	1,5	1,5	1,5
Total Weight (KG)	3700	4966	5350	6650





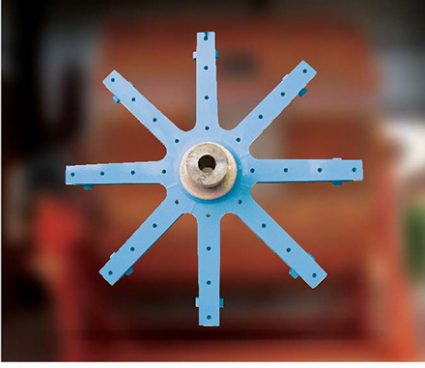

Çelik Yıldız Göbek  
(8-6 Kollu)

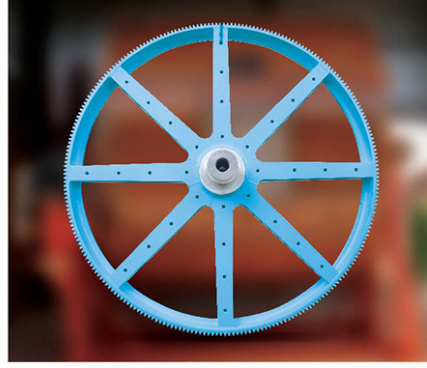

Çelik Akuple Dişli  
(8-6 Kollu)

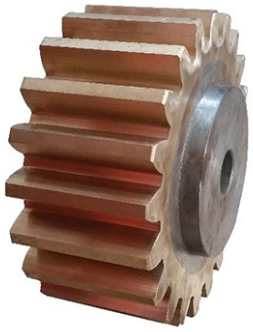

12 kalay kızıl malzemeden  
üretilmiş fener dişli



316 kalite inox bağlantı civataları



100 derece sıcaklığa dayanıklı  
Plastik takoz

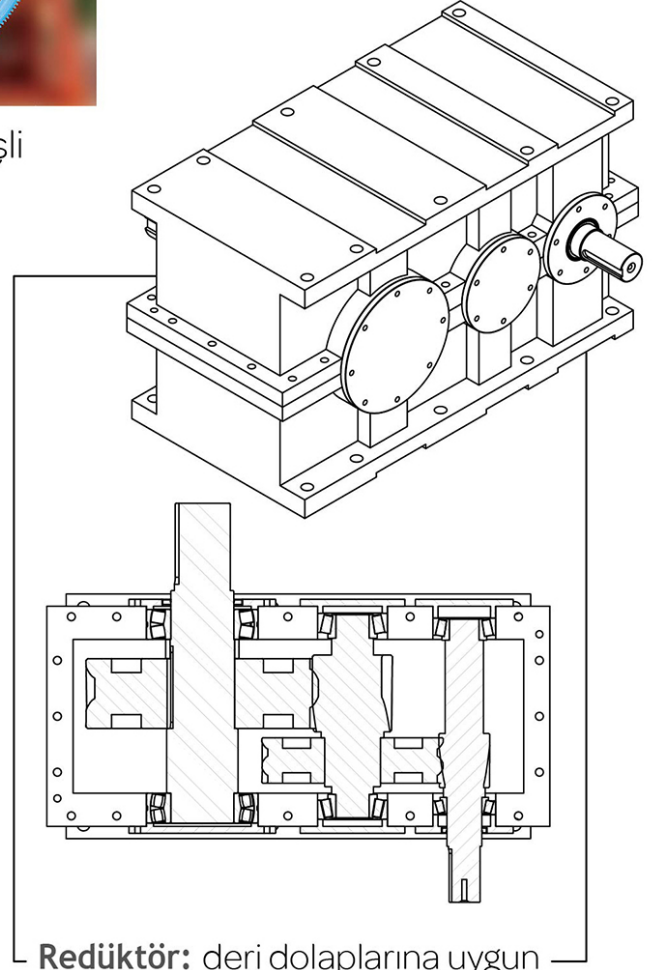

**Redüktör:** deri dolaplarına uygun  
olarak özel üretilmiştir.

2KA 365, 2KA 430, 2KA 480, 2KA 550 VE 2KA 750  
yatık ağır tipdir.

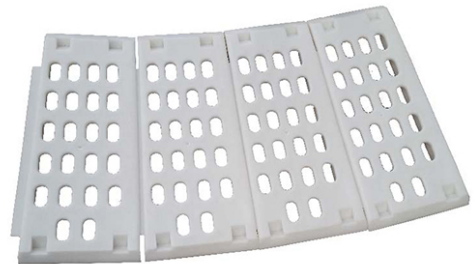

100 dereceye dayanıklı  
plastik süzgeç filtresi



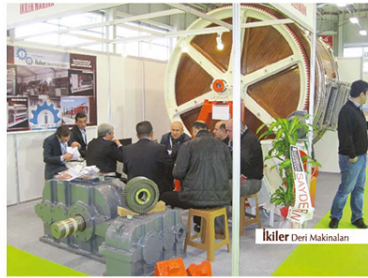



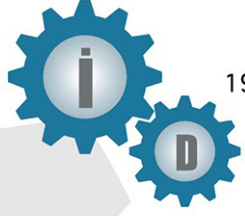

1977'den beri...

**İKİLER** Deri Makinaları

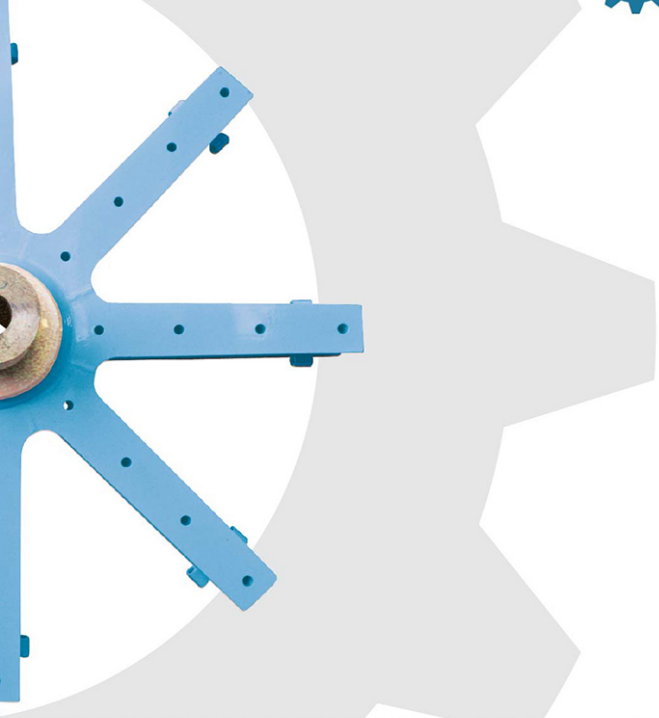

**Leather Machinery**  
We complete you

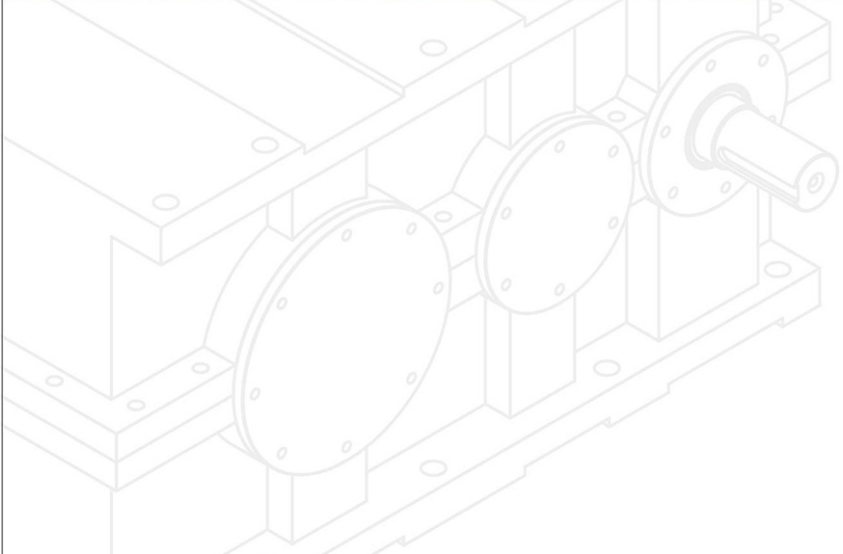
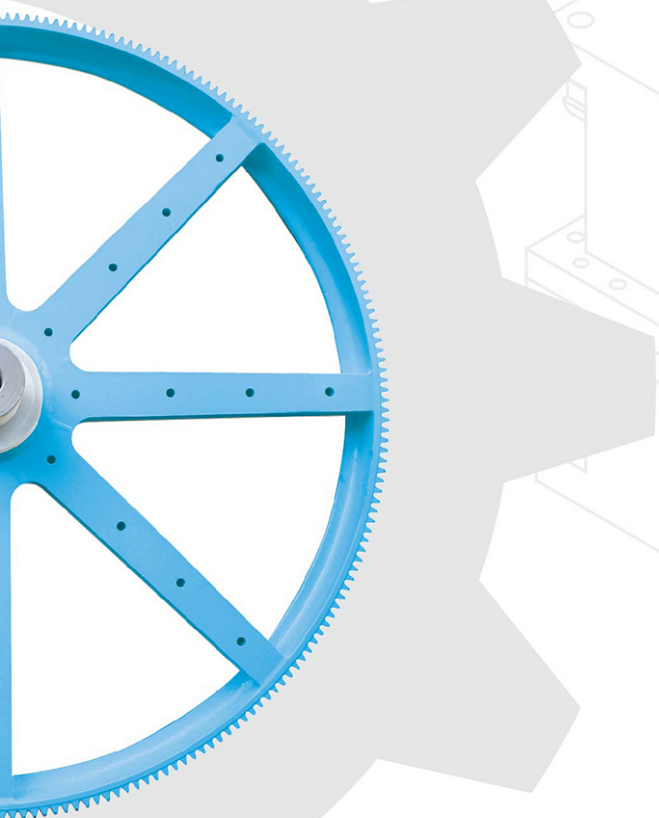

4 Eylül Mah. Mentеше Mevki Dokumacılar Sitesi – Kula / MANİSA  
**Phone:** +90 236 816 17 38 | **Mobile Phone:** +90 532 294 76 38  
**E-Mail:** ikiler\_der\_i\_mak@hotmail.com - info@ikilerderimakinalari.com

[www.ikilerderimakinalari.com](http://www.ikilerderimakinalari.com)